

SCHEDA TECNICA_ridotta



Spazio scenico

Spazio scenico minimo 5 x 5 m con uscite laterali

Altezza minima 4 m

Si richiede palcoscenico nero o molto scuro, possibilmente con tappeto danza nero

Fondale nero ben schiacciato

Quintatura ben schiacciata

Riscaldato d'inverno

Raffrescato d'estate

Elettrico

2 punti corrente CEE 16A 220V su palco

2 punti corrente in regia

Illuminotecnica

18 canali dimmer a controllo DMX

12 PC 1000W (500W in spazi molto bassi) con porta gel, bandiere, gancio e sicura

Se a led, no rgbw, devono avere un canale DMX

Linea DMX 3 poli sul palco (eventualmente in dotazione della Compagnia)

1 Linea DMX 3 poli in regia (eventualmente in dotazione della Compagnia)

Possibilità di controllare le luci di sala dalla regia

Audio

Si richiede un PA adeguato alla location, Array o tradizionale a tre vie, e con la possibilità di controllo del processore dalla regia. (Es. MartinAudio W, JBL VTX, Db VIO, L-acoustic K,...) con sub

Se il palco è molto largo prevedere dei front field.

Trasporto audio analogico da palco a regia / trasporto cat6 da palco a regia (eventualmente in dotazione della Compagnia)

Video

Lo spettacolo prevede l'utilizzo di una proiezione di dimensioni 4x1m sul fondale o su cieli presenti in loco.

1 videoproiettore 4000 ANSI lumen DLP 1080p (eventualmente in dotazione della Compagnia)

1 supporto per appendimento videoproiettore (eventualmente in dotazione della Compagnia)

Trasporto video da regia al video proiettore (eventualmente in dotazione della Compagnia)

Altro

L'attore ha necessità di accendere una sigaretta in scena

Si richiedono possibilmente due camerini separati.

All'arrivo della compagnia si richiede che il camerino sia pronto: pulito, riscaldato se serve, raffreddato se serve, prese elettriche, specchio, appendiabiti e bagno.

Scala o trabattello per puntamenti luci

Grandezza minima tavolo regia 3x1m

Presenza del tecnico residente per tutta la durata del montaggio, prove, show e smontaggio

Tempo di montaggio: 6h

Tempo di smontaggio: 2 h

Per maggiori info tecniche

Alessandro Vendrame

alessandro.vendrame.suono@gmail.com | +39 334 3426214

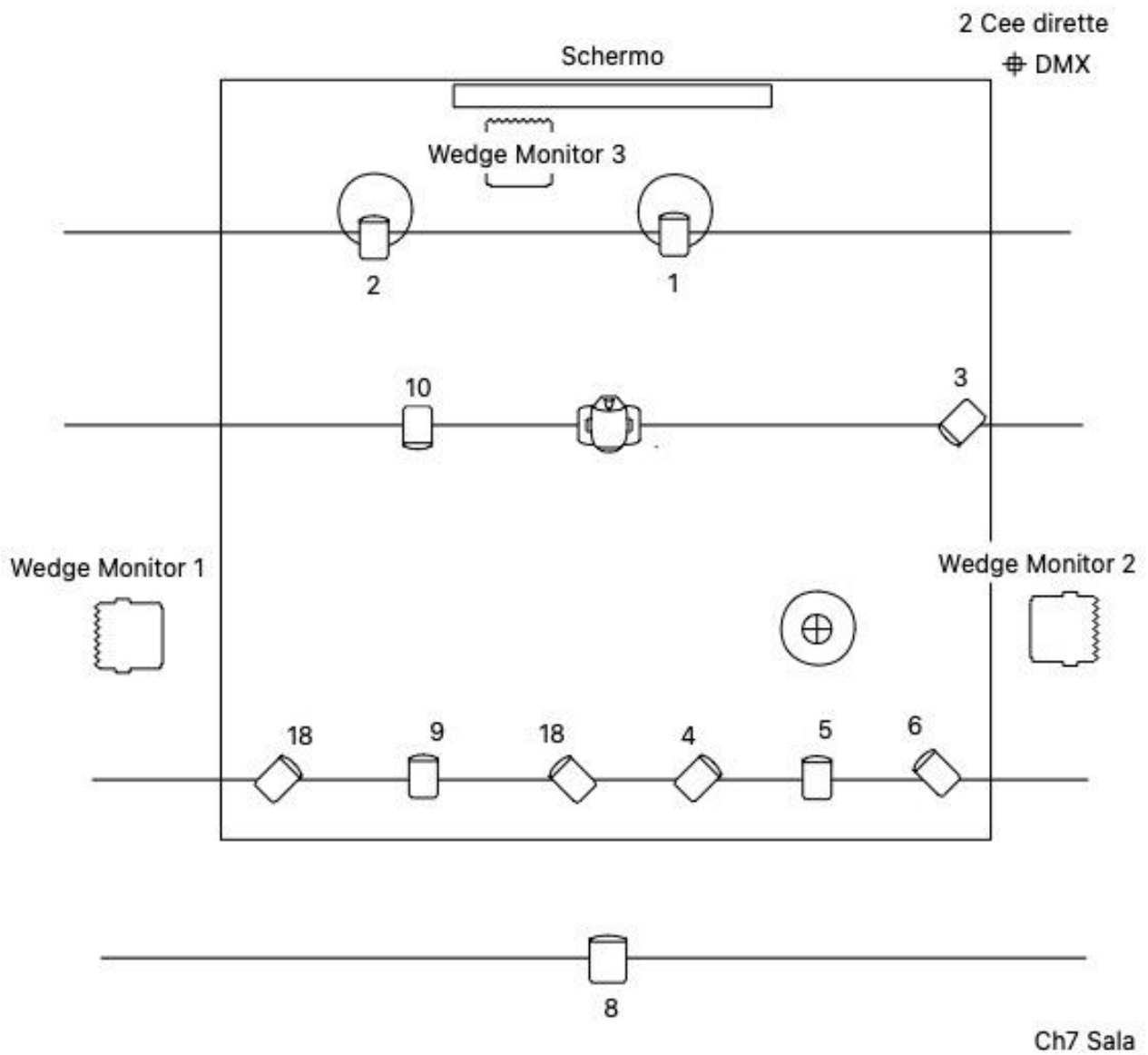

 Wedge Monitor

 Attore

 Musicisti

 PC

 Proiettore

 Alimentatore barre Led (2 CEE dirette & DMX)